

## Universal Wandhalter

Id.-Nr. 00057.00

## Montageanleitung

### Montageanleitung (D – GB)

#### Lesen Sie diese Anleitung bitte sorgfältig durch!

Die Montageanleitung gehört zu diesem Produkt. Sie enthält wichtige Hinweise zur Montage. Achten Sie hierauf, auch wenn Sie dieses Produkt an Dritte weitergeben! Heben Sie deshalb diese Montageanleitung zum Nachlesen auf!

Für Folgeschäden, die aus dem Gebrauch entstehen, übernehmen wir keine Haftung. Bei Sach- oder Personenschäden, die durch unsachgemäße Handhabung oder Nichtbeachten der Hinweise verursacht werden, übernehmen wir keine Haftung. In solchen Fällen erlischt jeder Garantieanspruch.

- Schritt 1: Entfernen Sie einseitig (braune Seite) den Schutzfilm der beiden Klebestreifen (D) und kleben Sie sie in die vorgesehenen Vertiefungen auf dem Halterungsteil C.
- Schritt 2: Entfernen Sie den Schutzfilm (weiße Seite) der beiden Klebestreifen und kleben Sie das Halterungsteil C auf die Rückseite des zu montierenden Artikels.  
Hinweis: Bei einer vertikalen Ausrichtung muss das Halterungsteil C entsprechend der Abbildung ausgerichtet werden.  
Je nach Beschaffenheit der Rückseite kann das Halterungsteil C horizontal oder vertikal aufgeklebt werden. Bei den Produkten RT-12, GW-12 und SG-12 empfehlen wir eine horizontale Ausrichtung, sodass ein Klebestreifen in der Vertiefung und ein Klebestreifen oberhalb der Vertiefung positioniert ist.
- Schritt 3: Ermitteln Sie die gewünschte Position an der Wand und bohren Sie zwei Löcher im Abstand von 3,2cm mit geeignetem Durchmesser.
- Schritt 4: Schrauben Sie mit zwei geeigneten Schrauben das Halterungsteil E an die Wand. Richten Sie dabei das Halterungsteil E entsprechend der Ausrichtung des Halterungsteils C aus.
- Schritt 5: Stecken Sie den zu montierenden Artikel mit dem aufgeklebten Halterungsteil auf das angeschraubte Halterungsteil und rasten Sie die Teile ein.
- Schritt 6: Schieben Sie, wie abgebildet, einen Sicherheitsstift (B) in die vorgesehene Öffnung um ein Öffnen der Halterung zu vermeiden. Schieben Sie den Ersatz-Sicherheitsstift, wie abgebildet, in die vorgesehene Halterung.

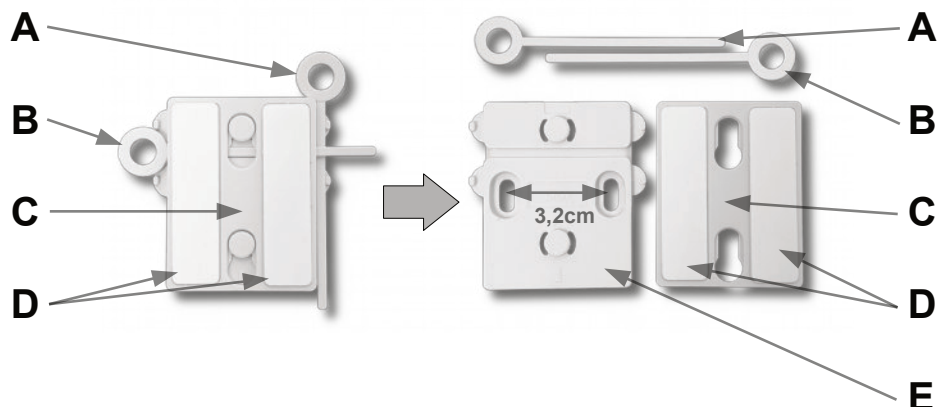

# Installation guide

# Montageanleitung (D – GB)

## Please read these instructions carefully!

These operating instructions form an integral part of this product and contain important information on how to install and operate it. They must be taken into consideration and given to the end user or other third party when the installer hands over the product. These operating instructions must be retained for future reference.

Damage resulting from abuse or misuse is not covered by warranty. The manufacturer accepts no warranty for consequential losses that may result directly or indirectly from use of this equipment.

- Step 1: Remove the protective film of the two glue strips (D) on one side (brown side) and stick them into the provided recesses on the holder part C.
- Step 2: Remove the protective film (white side) of the two glue strips and stick the holder part C to the back of the article to be mounted.
- Note: For vertical alignment, the holder part C must be aligned as shown in the illustration. Depending on the nature of the back, the holder part C can be glued horizontally or vertically. For RT-12, GW-12 and SG-12 products, we recommend horizontal orientation so that one glue strip is positioned in the recess and one glue strip is positioned above the recess.
- Step 3: Determine the desired position on the wall and drill two holes at 3.2cm intervals with a suitable diameter.
- Step 4: Screw the holder part E to the wall with two suitable screws. Align the holder part E with the orientation of the holder part C.
- Step 5: Place the item to be mounted with the glued-on holder part on the screwed-on holder part and snap the parts into place.
- Step 6: Slide a locking pin (B) into the opening as shown to prevent the bracket from opening. Slide the spare locking pin (A) into the holder as shown.

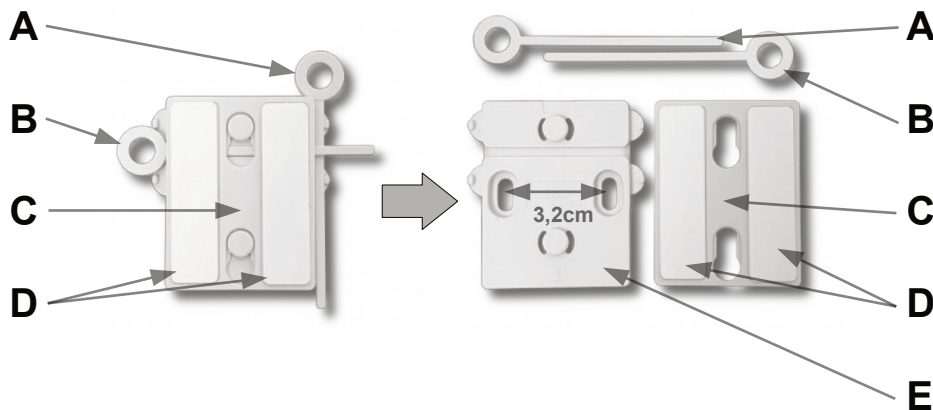

## SVS Nachrichtentechnik GmbH

Zeppelinstr. 10  
D-72818 Trochtelfingen  
Germany

Phone: +49 (0) 7124 9286 0  
E-Mail: home@svs-funk.com  
Web: www.svs-funk.com

ISO 9001  
Zertifiziertes  
Qualitätsmanagementsystem  
Certified  
Quality Management System  
www.tuvsud.com/ms-zert



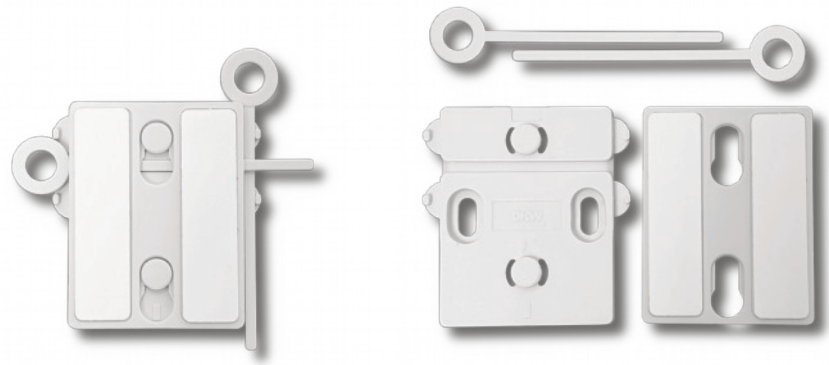

## Universal Wandhalter

Id.-Nr. 00057.00

### Montageanleitung

### Montageanleitung (D – GB)

**Lesen Sie diese Anleitung bitte sorgfältig durch!**

Die Montageanleitung gehört zu diesem Produkt. Sie enthält wichtige Hinweise zur Montage. Achten Sie hierauf, auch wenn Sie dieses Produkt an Dritte weitergeben! Heben Sie deshalb diese Montageanleitung zum Nachlesen auf!

Für Folgeschäden, die aus dem Gebrauch entstehen, übernehmen wir keine Haftung. Bei Sach- oder Personenschäden, die durch unsachgemäße Handhabung oder Nichtbeachten der Hinweise verursacht werden, übernehmen wir keine Haftung. In solchen Fällen erlischt jeder Garantieanspruch.

- Schritt 1: Entfernen Sie einseitig (braune Seite) den Schutzfilm der beiden Klebestreifen (D) und kleben Sie sie in die vorgesehenen Vertiefungen auf dem Halterungsteil C.
- Schritt 2: Entfernen Sie den Schutzfilm (weiße Seite) der beiden Klebestreifen und kleben Sie das Halterungsteil C auf die Rückseite des zu montierenden Artikels.  
Hinweis: Bei einer vertikalen Ausrichtung muss das Halterungsteil C entsprechend der Abbildung ausgerichtet werden.  
Je nach Beschaffenheit der Rückseite kann das Halterungsteil C horizontal oder vertikal aufgeklebt werden. Bei den Produkten RT-12, GW-12 und SG-12 empfehlen wir eine horizontale Ausrichtung, sodass ein Klebestreifen in der Vertiefung und ein Klebestreifen oberhalb der Vertiefung positioniert ist.
- Schritt 3: Ermitteln Sie die gewünschte Position an der Wand und bohren Sie zwei Löcher im Abstand von 3,2cm mit geeignetem Durchmesser.
- Schritt 4: Schrauben Sie mit zwei geeigneten Schrauben das Halterungsteil E an die Wand. Richten Sie dabei das Halterungsteil E entsprechend der Ausrichtung des Halterungsteils C aus.
- Schritt 5: Stecken Sie den zu montierenden Artikel mit dem aufgeklebten Halterungsteil auf das angeschraubte Halterungsteil und rasten Sie die Teile ein.
- Schritt 6: Schieben Sie, wie abgebildet, einen Sicherheitsstift (B) in die vorgesehene Öffnung um ein Öffnen der Halterung zu vermeiden. Schieben Sie den Ersatz-Sicherheitsstift, wie abgebildet, in die vorgesehene Halterung.

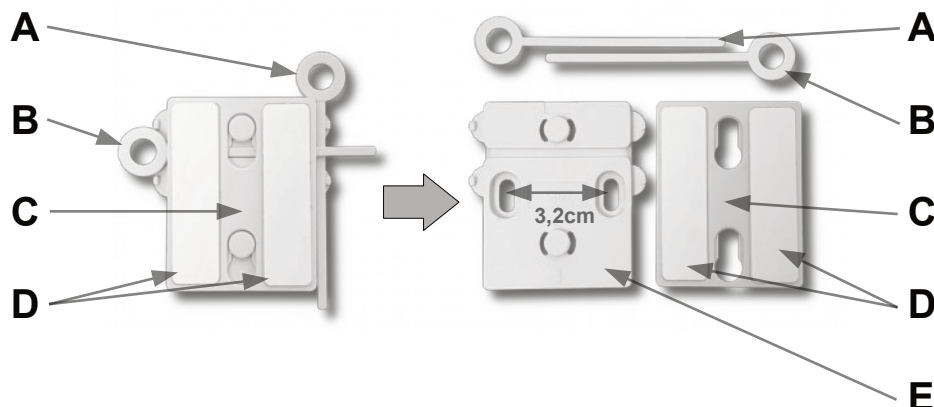

# Installation guide

# Montageanleitung (D – GB)

## Please read these instructions carefully!

These operating instructions form an integral part of this product and contain important information on how to install and operate it. They must be taken into consideration and given to the end user or other third party when the installer hands over the product. These operating instructions must be retained for future reference.

Damage resulting from abuse or misuse is not covered by warranty. The manufacturer accepts no warranty for consequential losses that may result directly or indirectly from use of this equipment.

- Step 1: Remove the protective film of the two glue strips (D) on one side (brown side) and stick them into the provided recesses on the holder part C.
- Step 2: Remove the protective film (white side) of the two glue strips and stick the holder part C to the back of the article to be mounted.
- Note: For vertical alignment, the holder part C must be aligned as shown in the illustration.  
Depending on the nature of the back, the holder part C can be glued horizontally or vertically.  
For RT-12, GW-12 and SG-12 products, we recommend horizontal orientation so that one glue strip is positioned in the recess and one glue strip is positioned above the recess.
- Step 3: Determine the desired position on the wall and drill two holes at 3.2cm intervals with a suitable diameter.
- Step 4: Screw the holder part E to the wall with two suitable screws. Align the holder part E with the orientation of the holder part C.
- Step 5: Place the item to be mounted with the glued-on holder part on the screwed-on holder part and snap the parts into place.
- Step 6: Slide a locking pin (B) into the opening as shown to prevent the bracket from opening. Slide the spare locking pin (A) into the holder as shown.

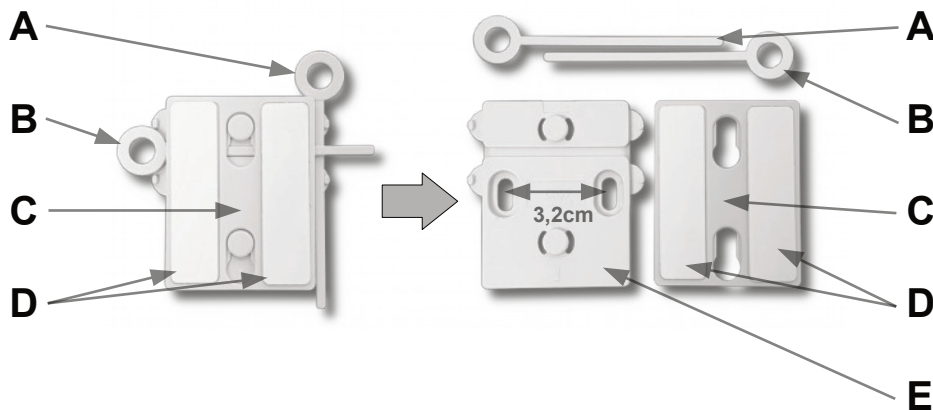

## SVS Nachrichtentechnik GmbH

Zeppelinstr. 10  
D-72818 Trochtelfingen  
Germany

Phone: +49 (0) 7124 9286 0  
E-Mail: home@svs-funk.com  
Web: www.svs-funk.com

ISO 9001  
Zertifiziertes  
Qualitätsmanagementsystem  
Certified  
Quality Management System  
www.tuvsud.com/ms-zert

